

# b-max

# FORZA 50

OPERADOR ELECTROMECÁNICO  
PARA PUERTAS BATIENTES  
DE USO RESIDENCIAL

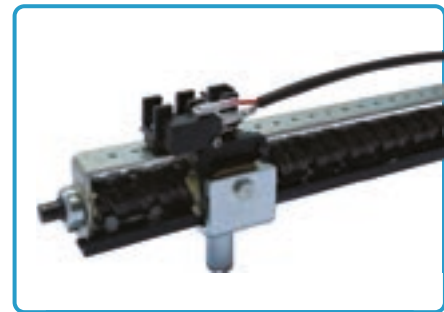

Finales de carrera incorporados

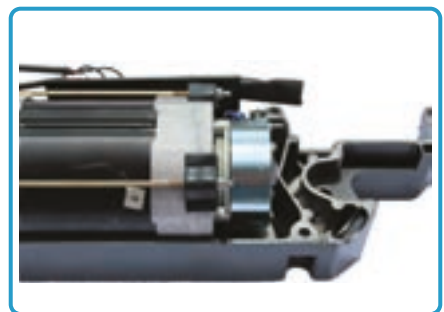

Freno solenoide de motor



Horquilla metálica de fijación trasera



Engranajes planetarios

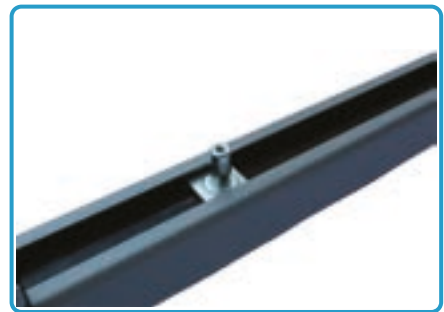

Sin fin protegido por carcasa plástica

## CARACTERÍSTICAS TÉCNICAS

	230/110 Vac	24 Vdc
Alimentación	230/110 Vac	24 Vdc
Potencia	300 W	100 W
Corriente absorbida	1.2 A	4 A
Velocidad lineal	1,5 cm/s	1,5 cm/s
Corsa útil	500 mm	500 mm
Longitud máximo del anta	5 m	5 m
Peso máximo anta	1000 Kg	1000 Kg
Fuerza	3000 N	2700 N
Grado de protección	IP 44	IP 44
Protección térmica	150 °C	/
Ciclos/hora	25	30
Temperatura de trabajo	(-40°C + 65°C)	(-40°C + 65°C)
Tipo de lubricante	Ferrograf permanente	
Condensador	10 uF / 30 uF	/
Peso motor	11 Kg	10,5 Kg

## DIMENSIONES (mm)

